

Scheda tecnica

Tutti i dati si riferiscono alla caricatrice standard con benna standard

280



Motore

Marca	Yanmar
Tipo/modello	4TNV88, motore in linea aspirato a 4 fasi a 4 cilindri raffreddato ad acqua a iniezione diretta
Potenza	28/40 kW/PS bei 2400 giri/min
Coppia max.	142 Nm/1440 giri/min
Cilindrata	2190 cm ³
Emissione	controllata e approvata secondo 97/68 CE, norma sui gas di scarico livello 3A



Trasmissione

Trazione	trasmissione idrostatica a pistoni assiali a regolazione continua trazione integrale Pedale inching del freno
Velocità	0-20 km/h
Assi	assi sterzanti epicicloidal
Angolo di oscillazione complessivo	14°
Differenziale autobloccante	45% valore di bloccaggio
Freno di servizio	idrostatico
Freno di stazionamento	freno meccanico a disco
Pneumatici standard	12.0-18
pneumatici larghi	340/65 R18 (pneumatici M/T)
Pneumatici speciali	10.5-18 (per l'impiego di catene da neve) 325/70 R18 (non direzionali) 12.0-16.5 (30 mm in meno di altezza)



Idraulica di guida e di lavoro, Cilindro di sterzo

Modalità di funzionamento	sterzo idrostatico di 4 ruote sterzanti
Pompa dello sterzo	pompa di lavoro tramite valvola di priorità
Cilindro di sterzo	a doppia azione, con sincronizzazione autonoma alla posizione finale
Angolo di sterzata	2x38°
Pompa di lavoro	pompa a ingranaggi
Portata	52 l/min. di serie
Pressione	240 bar
Filtro	filtro combinato di aspirazione e di ritorno
Protezione contro la sovrappressione	limitazione pressione primaria, pressione secondaria nel cilindro di ribaltamento/ sollevamento



Cinematica

Tipo di costruzione	cinematica a Z con guida parallela ottimizzata
Forza di sollevamento	28,0 kN
Forza di strappo alla benna	27,3 kN
Sollevamento	4,8 secondi
Abbassamento	3,7 secondi
Tempo di carico	0,5 secondi
Tempo di scarico	0,6 secondi
Carico di rovesciamento (benna standard)	2340 kg
Carico di rovesciamento (catasta)	2000 kg
Carico utile S=1,25 (catasta)	1600 kg
Carico utile S=1,67 (catasta)	1200 kg
Carico utile in posizione di trasporto S=1,25 (catasta)	1900 kg
Profondità di scavo	49 mm



Capacità dei serbatoi

Serbatoio del carburante	60 l
Serbatoio idraulico	65 l



Emissioni sonore

conformi a 2000/14/CE



Impianto elettrico

Tensione di esercizio	12 V
Batteria	12 V/72 Ah
Alternatore	55 A
Motorino di avviamento	1,4 kW



Dati di esercizio

Capacità della benna da - a 0,65- 1,1 m³

Dimensioni (con benna standard e pneumatici standard)

a	Altezza	2340 mm
b	Lunghezza	4610 mm
c	Larghezza	1500 mm
d	Altezza libera dal suolo	320 mm
e	Passo delle ruote	1750 mm
f	Dal centro dell'assale anteriore fino alla punta del dente	1620 mm
g	Dal centro dell'assale posteriore fino all'estremità finale del veicolo	1240 mm
h	Larghezza della benna	1650 mm
i	Centro di rotazione della benna	3020 mm
j	Altezza di scarico dall'alto	2820 mm
k	Altezza di gettata	2300 mm
l	Lunghezza di gettata	250 mm
	Altezza di impilamento	2670 mm
	Raggio di sterzata	
	Pneumatici	2430 mm
	Raggio di sterzo	2280 mm
	Benna	3400 mm
	Peso	3300 kg

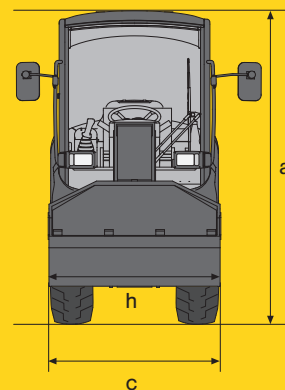
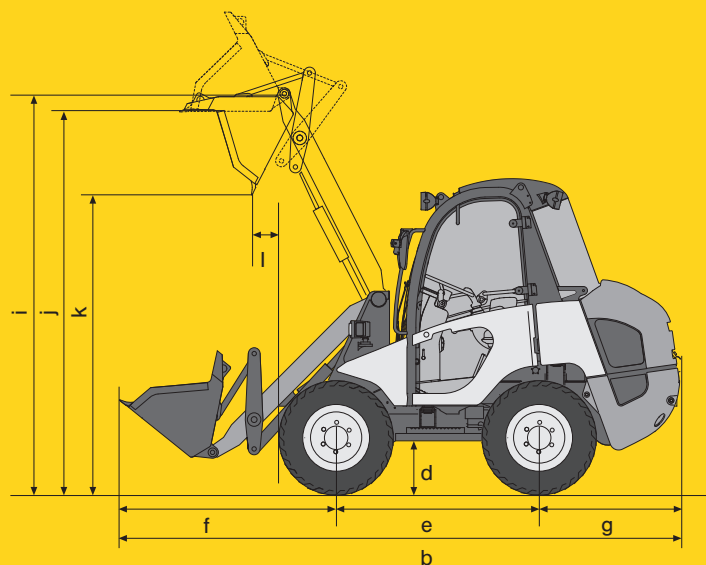

kramerALLRAD®

Allestimento di serie

Cabina

Cabina isolata acusticamente, con ammortizzatori, poggiate su quattro punti, con ampia vetratura convessa estesa in profondità e termoisolante. Tutto ciò garantisce un'ottima visibilità in ogni direzione in un ambiente spazioso e confortevole, per una maggiore sicurezza ed efficienza nell'area di lavoro!

Accessi

La salita e la discesa sono possibili da entrambi i lati grazie alla pedata ampia e comoda.

Portiere

Le portiere con ampia vetratura consentono una visibilità laterale ottimale. La portiera e il cristallo possono essere aperti insieme. La portiera destra può essere utilizzata come un comodo ingresso, ribaltando all'indietro la console con il joystick.

Finestrini

I finestrini della portiera sono orientabili e bloccabili in due posizioni (180° e 10°).

Console del joystick

Elementi di comando posizionati ergonomicamente rispetto al sedile di guida, fra cui:

- **joystick a comando idraulico per sollevamento/abbassamento e per rovesciamento di carico/scarico dell'unità di carico con cambio per marcia in avanti-retromarcia**, nonché 3. circuito integrato per bloccaggio/sbloccaggio della piastra di cambio rapido e per l'azionamento di attrezzi portati a funzionamento idraulico;
- interruttore per le opzioni.

Sedile di guida

Grammer (MSG 20) molleggiato meccanicamente secondo ISO 7096, con cintura di sicurezza automatica, regolamento del peso 50 – 130 kg, regolamento dello schienale in cinque posizioni, regolamento longitudinale 210mm.

Cruscotto

Cruscotto con strumentazione disposta in modo ben visibile.

Riscaldamento, ventilazione

Riscaldamento e ventilazione a due velocità.

Aletta parasole

Tergicristallo

Tergicristallo anteriore e posteriore. Grazie al doppio tergicristallo anteriore è possibile tenere pulita una superficie molto ampia, tanto da ottenere visibilità sull'85% del parabrezza.

Specchietto retrovisore

Ampio specchietto esterno ripiegabile da entrambi i lati.

Tappetino

Il tappetino è stato adattato in modo da formare una superficie piatta con il telaio e rendere quindi semplice la pulizia della cabina.

Illuminazione della cabina

Predisposizione per l'impianto radio

Presa da 12V

Cabina smontabile

Anche con la cabina smontata, la pala caricatrice gommata 280 è pienamente efficiente. La cabina può essere smontata svitando le quattro viti.

Illuminazione

Fari di marcia 2 x davanti, con luci anabbaglianti, di posizione e abbaglianti

Faro di lavoro 1 x dietro a sinistra

Luce posteriore

Indicatori di direzione

Cofano del motore ad apertura ampia

Dispositivo di cambio rapido idraulico

Presa d'aria del motore con cartuccia di sicurezza per il filtro dell'aria

Pneumatici 12.0–18

Opzioni

280

Cabina aperta

Cabina standard senza cristallo anteriore, senza portiere, con lunotto posteriore, attrezzabile come cabina standard.

Griglia di protezione FOPS

Illuminazione

Proiettore girevole di riconoscimento

Fari di lavoro 2 x davanti

Lunotto posteriore termico

Idraulica

4. circuito di comando per attrezzi portati anteriormente e posteriormente.

Valvola di arresto automatica (in caso di scoppio dei tubi) per il cilindro di sollevamento e di ribaltamento

Ritorno depressurizzato, davanti

Posizione flottante

Stabilizzatore di carico

Protezione dagli agenti aggressivi

Verniciatura speciale

Pneumatici

Pneumatici larghi 340/65 R18 (pneumatici M/T)

12.0–16.5 (30 mm in meno di altezza)

10.5–18 (per l'impiego di catene da neve)

325/70 R18 (non direzionali)

Protezione antipanne pneumatici

Pneumatici schiumati

Sicurezza

Marchatura con strisce di segnalazione

Immobilizzatore

Componenti elettrici

Presa elettrica per attrezzo portato anteriormente

Presa elettrica posteriore a 7 poli

Dispositivo di segnalazione della retromarcia

Sezionatore per batteria

Preriscaldamento

Carburante

Motore

Olio del motore e olio idraulico

Olio ecologico

Borsa degli attrezzi

Prolungamento della garanzia

Attrezzi portati

Benna standard

Benna multiuso

Forche per pallet

Benna per materiale leggero

Benna a scarico laterale

Spargisale

Pala spazzaneve

Piastra d'attacco Skid Steer

Altri attrezzi portati su richiesta

Kramer-Werke GmbH

Wacker-Neuson-Straße 1, D-88630 Pfullendorf

Telefon 00 800 90 20 90 20

info@kramer.de, www.kramer.de

